

 **CNP** 南方泵业

**CHL, CHLK, CHLF(T)**

**50Hz**

**轻型卧式多级离心泵**



**南方泵业股份有限公司**  
NANFANG PUMP INDUSTRY CO.,LTD.

南方泵业股份有限公司（以下简称南方泵业）作为南方中金环境股份有限公司子公司，创建于1991年，于2010年12月9日在深圳交易所发行上市，股票代码：“300145”。

2017年，南方泵业的年产量已经突破70万台/套，销售额超过20亿，并持续以每年两位数的增长速度，不停创造着更大的辉煌。拥有国家级企业技术中心的南方泵业，于2017年正式推出新一代CDM(F)轻型立式多级离心泵，超高能效，MEI $\geq$ 0.7；各类不锈钢轻型泵系列产品保持稳定增长；成套变频供水设备技术领先，现已创新发展到第六代产品；消防泵及消防专用柴油机均获得UL国际消防认证；TD系列管道泵、NIS/NISO系列端吸泵、PQ系列不锈钢喷泉专用潜水电泵、NSC系列中开泵、WQ潜污泵、计量泵、油泵等产品系列，满足了不同领域的整体应用需求。公司建立了完善的营销服务网络，设立300余个直属办事处，产品在不断满足国内市场需求的同时积极出口海外市场，被广泛应用于环保水处理、给水排水、暖通空调、工业应用、石油石化、钢铁能源、食品制药等诸多领域。

南方泵业您身边的绿色水动力专家！



中国节能认证



国家火炬计划重点高新技术企业



中国国家强制性产品认证证书



CE 认证



中国船级社认证



矿用产品安全标志证书



安全生产标准化证书



中国质量认证



环境管理体系认证



职业健康安全管理体系认证



质量管理体系认证



测量管理体系认证



标准化良好行为证书



国际标准认证



中国环境标志（II型）产品认证证书



**总体数据**

性能范围	3
应用	4
输送液体	4
运行条件	4
曲线条件	4
型号含义	4
电机	4
泵	4
截面图	5
材料CHL,CHLK	5
材料CHLF,CHLF(T)	5

**技术数据**

CHL,CHLK2	6
CHL,CHLK4	8
CHL,CHLK8	10
CHL,CHLK12	12
CHL,CHLK15	14
CHL,CHLK20	16
CHLF,CHLF(T)2	18
CHLF,CHLF(T)4	20
CHLF,CHLF(T)8	22
CHLF,CHLF(T)12	24
CHLF,CHLF(T)15	26
CHLF,CHLF(T)20	28

性能范围

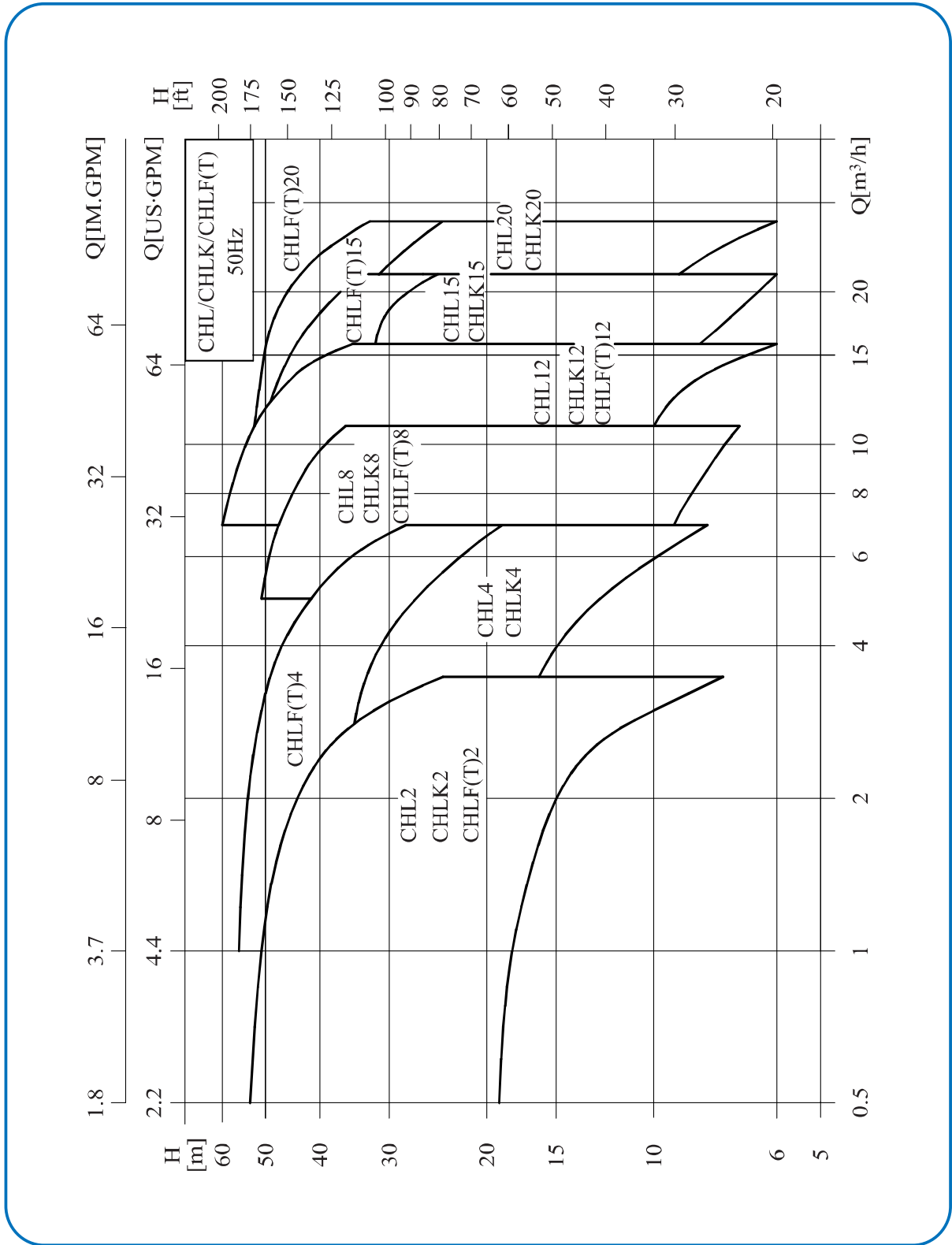

## 应用

CHL,CHLK和CHLF(T)型泵主要用于工业上:

- 空调系统
- 冷却系统
- 工业清洗
- 水处理 (水的净化)
- 水产养殖
- 施肥 / 计量系统
- 环境应用
- (其他) 许多专门特定用途

## 输送液体

- 稀薄、清洁、不含固体颗粒或纤维的非易燃易爆液体。
- 泵可以输送诸如矿泉水、软化水、纯水、清油和其他轻化工介质。
- 当输送液体的密度或粘度大于水, 如需要, 必须配用大功率电机。
- 泵是否适用于某一特定液体由多种因素决定, 其中最重要的是氯含量、pH值、温度和溶剂、油的含量等。

## 运行条件

- 液体温度: 常温型 -15°C至 +70°C  
热水型 -15°C至 +105°C
- 最大环境温度: +40°C
- 最大运作压力: 10巴
- 最大进口压力受最大运作压力限制

## 曲线条件

下述条件适用于后面所示性能曲线。

- 所有曲线都基于电机在恒速2900rpm的测量值。
- 曲线容差符合ISO9906:2012,3B等级。
- 测试采用20°C不含空气的水, 运动粘度为1mm<sup>2</sup>/s。
- 泵的使用参照加粗曲线的性能范围, 以防流量过小产生过热和流量过大使电机过载等。

## 型号含义

CHL示例

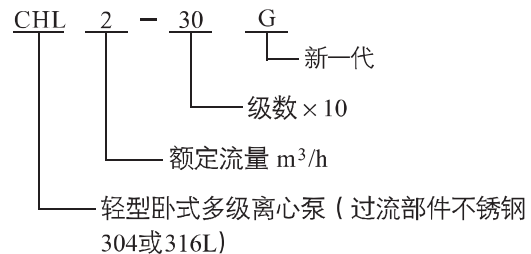

CHLK示例

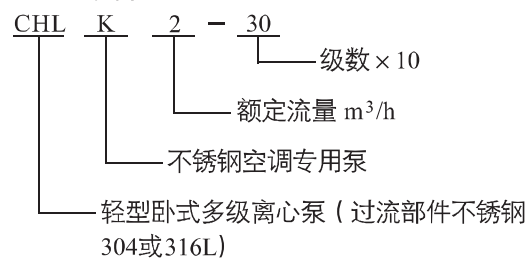

CHLF (T) 示例

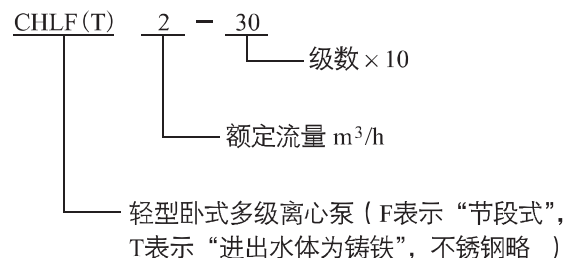

## 电机

- 电机为全封闭, 风冷式二极电机。
- 防护等级: IP55
- 绝缘等级: F
- 标准电压: 50Hz: 1 × 220-240V  
3 × 220-240V/380-415V
- 单相电机最大功率为2.4kW。

## 泵

- 卧式多级非自吸离心泵, 配加长轴电机。
- 紧凑式结构使泵尺寸很小, 轴向入口和径向出口。

截面图 CHL, CHLK2,4

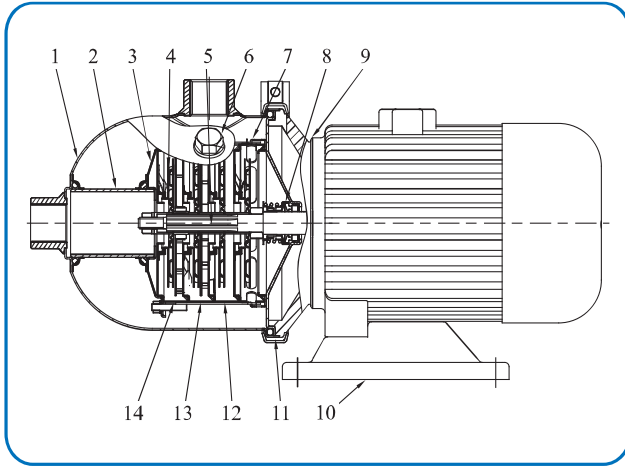

材料 CHL, CHLK

序号	名称	材料	AISI / ASTM
1	进出水段	不锈钢	AISI304
2	连接管	不锈钢	AISI304
3	压板	不锈钢	AISI304
4	叶轮	不锈钢	AISI304
5	轴	不锈钢	AISI304
6	堵头	不锈钢	AISI304
7	出水导叶	不锈钢	AISI304
8	机械密封		
9	电机端盖	铝合金	
10	底座	钢板	AISI1015
11	快速接头	不锈钢	AISI304
12	导叶	不锈钢	AISI304
13	支撑导叶	不锈钢	AISI304
14	导流器	不锈钢	AISI304

截面图 CHL, CHLK8,12,15,20

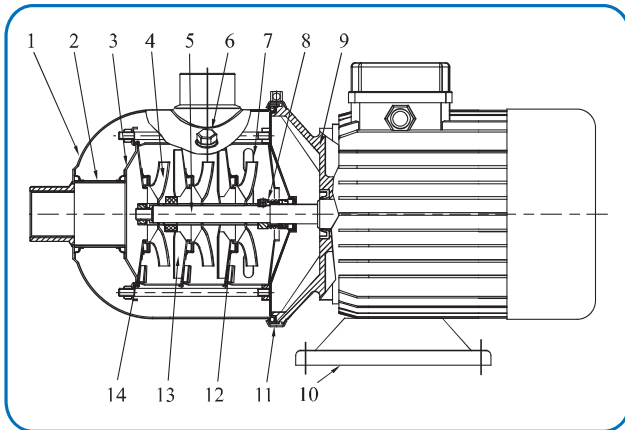

材料 CHLF, CHLF(T)

序号	名称	材料	AISI / ASTM
2	堵头	不锈钢	AISI304
3	轴承	碳化钨	
4	叶轮	不锈钢	AISI304
5	轴	不锈钢	AISI304
8	机械密封		
9	电机端盖	铝合金	
10	底座	钢板	AISI1015
11	拉杆	不锈钢	AISI304
12	导叶	不锈钢	AISI304
13	支撑导叶	不锈钢	AISI304
14	叶轮隔套	不锈钢	AISI304
CHLF			
1	进水体	不锈钢	AISI304
7	出水体	不锈钢	AISI304
CHLF(T)			
1	进水体	铸铁	ASTM25B
7	出水体	铸铁	ASTM25B

截面图 CHLF, CHLF(T)

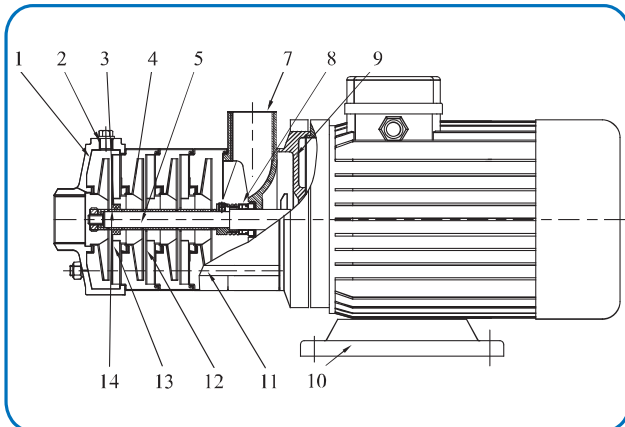

性能曲线

2900rpm

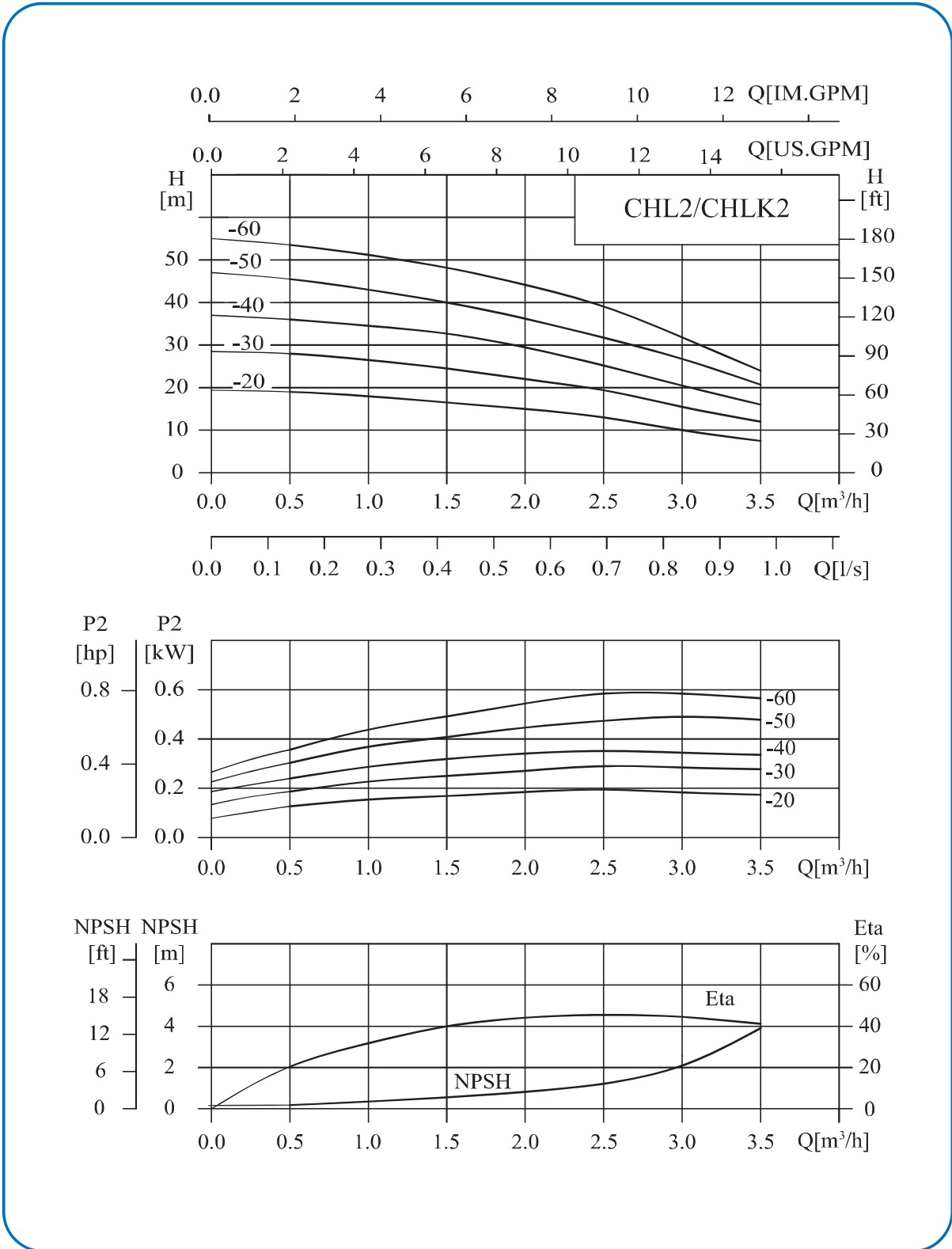

性能表

型号	配用电机 (kW)	Q(m <sup>3</sup> /h)	0.5	1.0	1.5	2.0	2.5	3.0	3.5
CHL2-20	0.37	H (m)	19	18	16.5	15	13	10	7.5
CHL2-20G	0.37		19	18	16.5	15	13	10	7.5
CHL2-30	0.37		28	26.5	24.5	22	19	15.5	12
CHL2-30G	0.37		28	26.5	24.5	22	19	15.5	12
CHL2-40	0.55		36	34.5	33	29	25	20.5	16
CHL2-40G	0.55		36	34.5	33	29	25	20.5	16
CHL2-50	0.55		45.5	43	40	36	31.5	26.5	20.5
CHL2-60	0.75		53.5	51	48	44	39	32	24

安装图

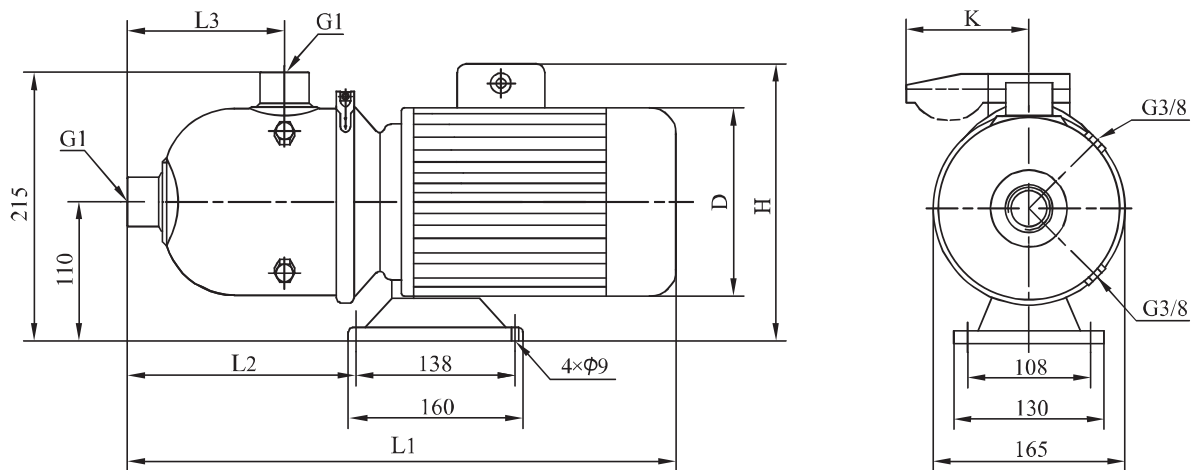

尺寸和重量

电机	型号	尺寸(mm)						重量(kg)
		L1	L2	L3	D	H	K	
三相/单相	CHL2-20	400	165	125	141	215/249	/62	10
	CHL2-20G	360	125	85	141	215/249	/62	10
	CHL2-30	400	165	125	141	215/249	/62	10
	CHL2-30G	360	125	85	141	215/249	/62	10
	CHL2-40	400	165	125	141	215/249	/62	11
	CHL2-40G	360	125	85	141	215/249	/62	11
	CHL2-50	400	165	125	141	215/249	/62	12
	CHL2-60	420	165	125	151/161	225/265	/91	14



性能曲线

2900rpm

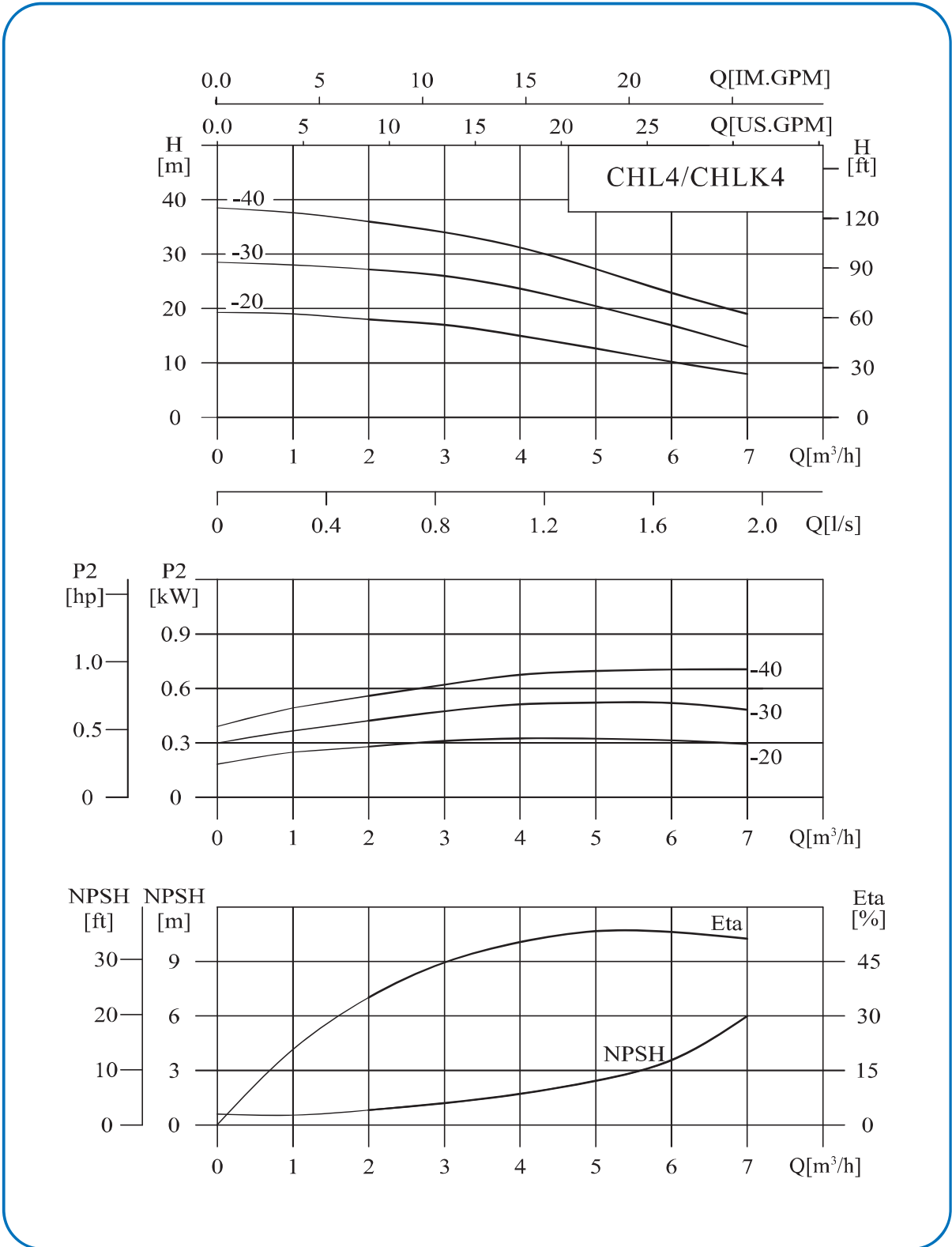

性能表

型号	配用电机 (kW)	Q(m <sup>3</sup> /h)	1	2	3	4	5	6	7
CHL4-20	0.37	H (m)	19	18	17	15	12.5	10	8
CHL4-20G	0.37		19	18	17	15	12.5	10	8
CHL4-30	0.55		28	27	26	23.5	20.5	17	13
CHL4-40	0.75		37.5	36	34	31	27	23	19

安装图

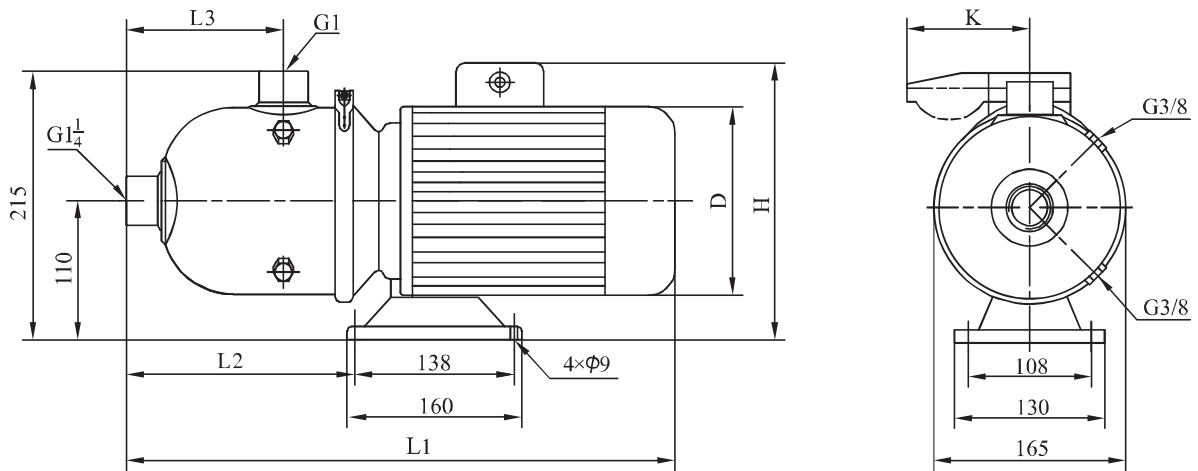

尺寸和重量

电机	型号	尺寸(mm)						重量(kg)
		L1	L2	L3	D	H	K	
三相/单相	CHL4-20	400	172	132	141	215/249	/62	10
	CHL4-20G	360	132	92	141	215/249	/62	10
	CHL4-30	400	172	132	141	215/249	/62	11
	CHL4-40	420	172	132	151/161	225/265	/91	14

性能曲线

2900rpm

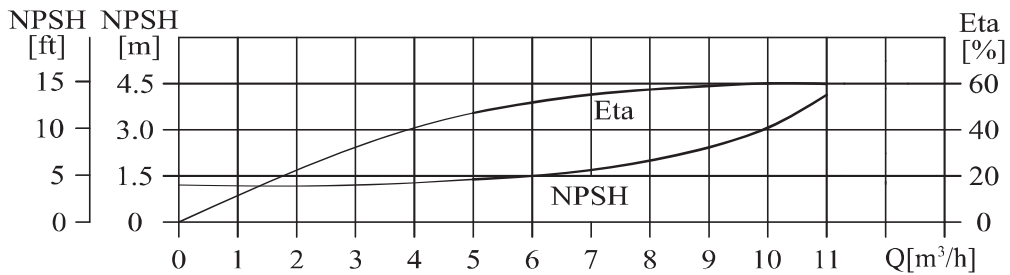
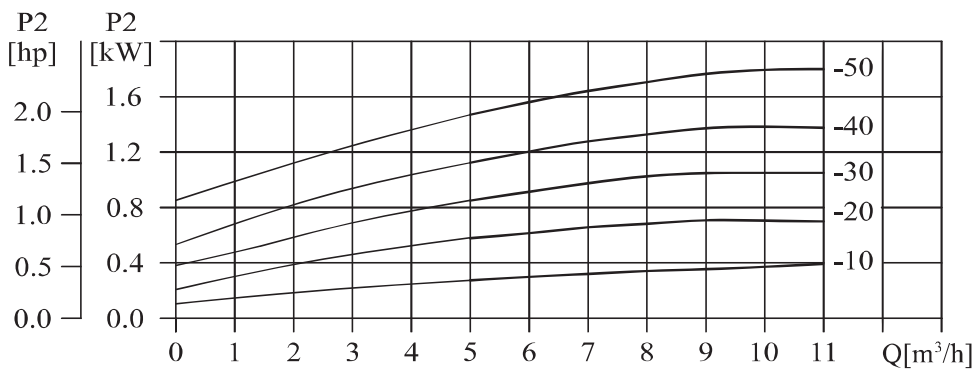
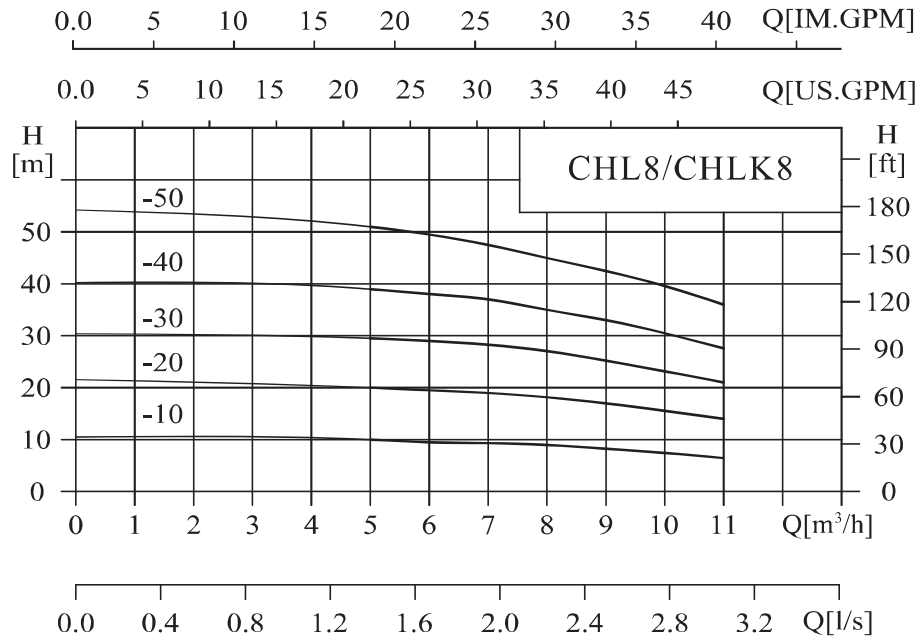

## 性能表

型号	配用电机 (kW)	Q(m <sup>3</sup> /h)	5	6	7	8	9	10	11
CHL8-10	0.75	H (m)	10	9.5	9.3	9	8	7.5	7
CHL8-10G	0.75		10	9.5	9.3	9	8	7.5	7
CHL8-20	0.75		20	19.5	19	18	17	15.5	14
CHL8-20G	0.75		20	19.5	19	18	17	15.5	14
CHL8-30	1.1		29.5	29	28	27	25	23	21
CHL8-30G	1.1		29.5	29	28	27	25	23	21
CHL8-40	1.5		39	38	37	35	33	30.5	27.5
CHL8-50	2.2		51	49.5	47.5	45	42.5	39.5	36

## 安装图

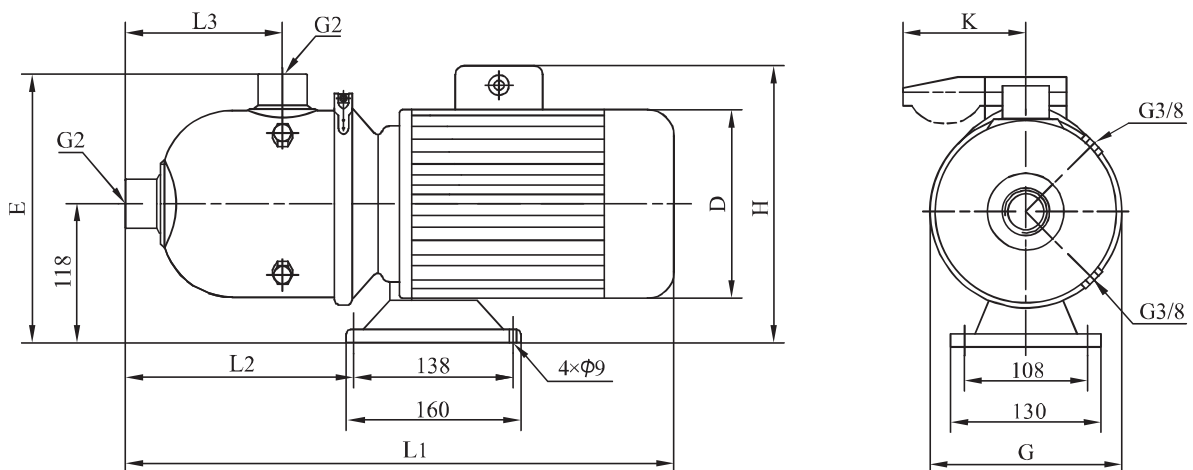

## 尺寸和重量

电机	型号	尺寸(mm)								重量(kg)
		L1	L2	L3	E	G	D	H	K	
三相/单相	CHL8-10	530	279	176	264	223	151/161	225/265	/91	18
	CHL8-10G	480	199	95	249	193	151/161	225/265	/91	17
	CHL8-20	530	279	176	264	223	151/161	225/265	/91	19
	CHL8-20G	480	199	95	249	193	151/161	225/265	/91	18
	CHL8-30	530	279	176	264	223	151/161	230/265	/91	22
	CHL8-30G	480	199	95	249	193	151/161	230/265	/91	21
	CHL8-40	563	279	176	265	223	171/176	235/270	/91	27
	CHL8-50	563	279	176	265	223	171/176	235/270	/91	32

性能曲线

2900rpm

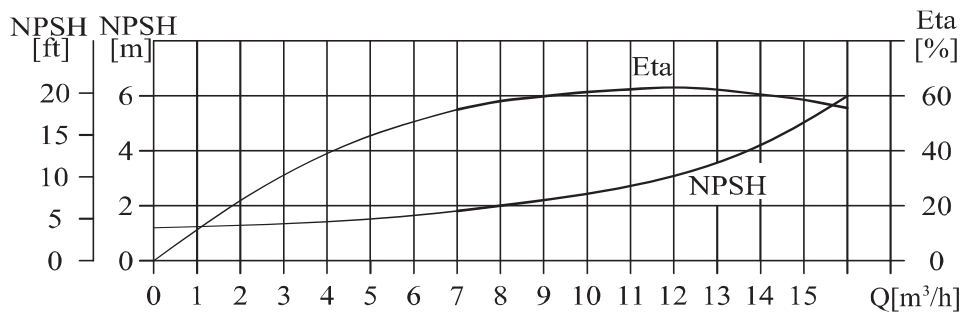
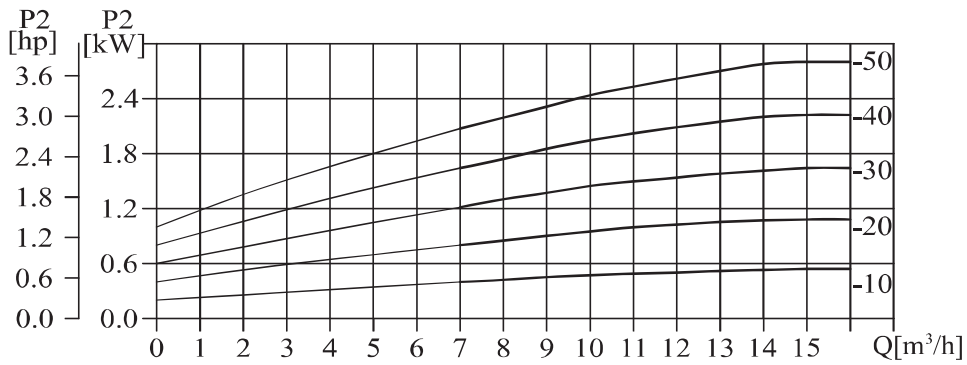
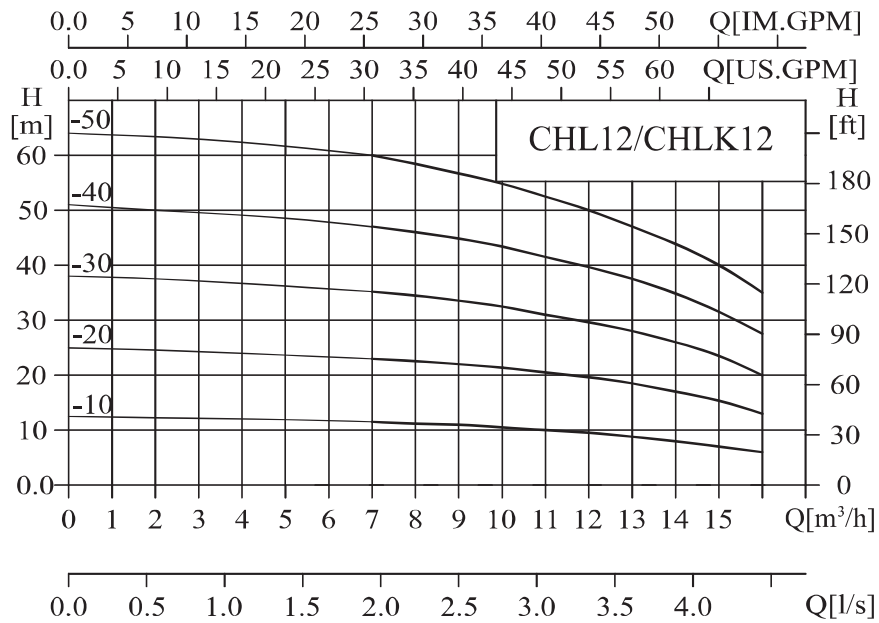

性能表

型号	配用电机 (kW)	Q(m <sup>3</sup> /h)	H (m)									
			7	8	9	10	11	12	13	14	15	16
CHL12-10	0.75	H (m)	11.5	11.2	11	10.5	10	9.5	9	8	7	6
CHL12-10G	0.75		11.5	11.2	11	10.5	10	9.5	9	8	7	6
CHL12-20	1.2		23	22.5	22	21.5	20.5	19.5	18.5	17	15.5	13
CHL12-20G	1.2		23	22.5	22	21.5	20.5	19.5	18.5	17	15.5	13
CHL12-30	1.8		35	34.5	33.5	32.5	31	29.5	28	26	23.5	20
CHL12-30G	1.8		35	34.5	33.5	32.5	31	29.5	28	26	23.5	20
CHL12-40	2.4		47	46	45	43.5	41.5	39.5	37.5	35	31.5	27.5
CHL12-50	3		60	58	56.5	55	52.5	50	47	44	40	35

安装图

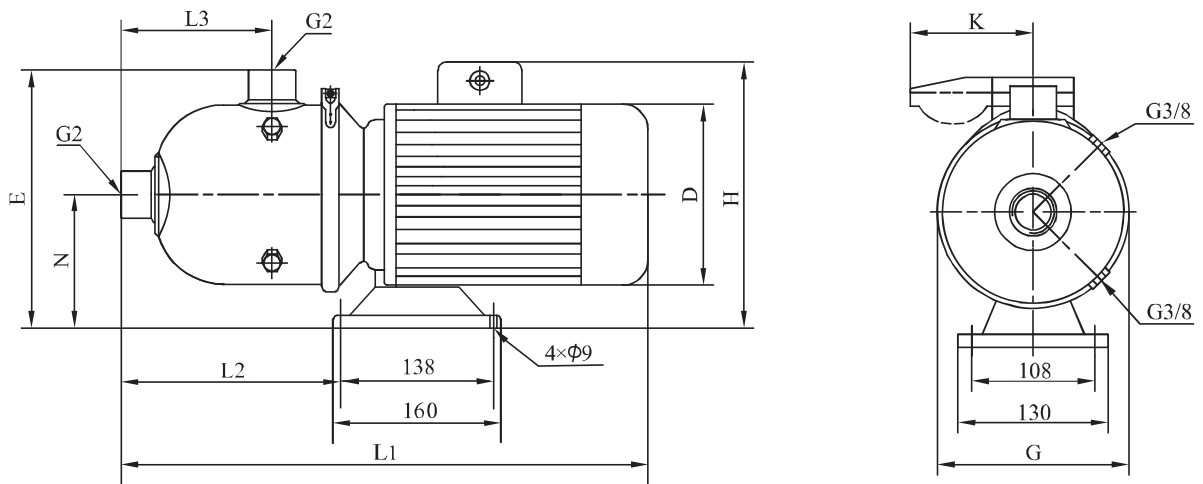

尺寸和重量

电机	型号	尺寸(mm)									重量(kg)
		L1	L2	L3	N	E	G	D	H	K	
三相/单相	CHL12-10	530	279	176	117	264	223	151/161	225/265	/91	18
	CHL12-10G	480	199	95	117	249	193	151/161	225/265	/91	17
	CHL12-20	530	279	176	117	264	223	151/161	225/265	/91	22
	CHL12-20G	480	199	95	117	249	193	151/161	225/265	/91	21
	CHL12-30	563	279	176	118	265	223	171/176	235/270	/91	28
	CHL12-30G	490	199	95	118	250	193	171/176	235/270	/91	27
	CHL12-40	563	279	176	118	265	223	171/176	235/270	/91	33
	CHL12-50	610	279	176	128	275	223	196/	259/		37

性能曲线

2900rpm

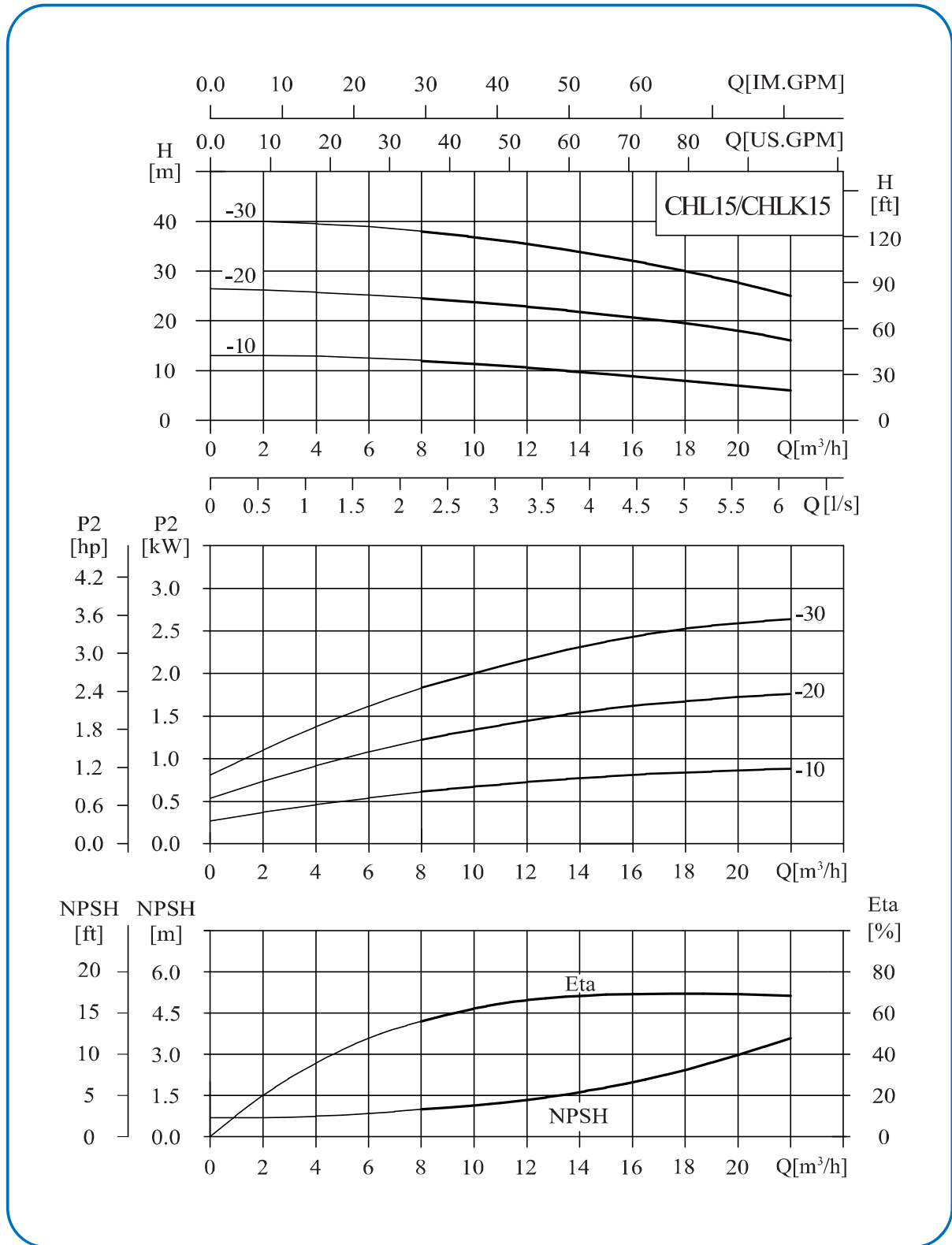

性能表

型号	配用电机 (kW)	Q(m <sup>3</sup> /h)	8	10	12	14	15	16	18	20	22
CHL15-10	1.1	H (m)	12	11	10.5	9.5	9	8.5	7.5	6.5	6
CHL15-20	2.2		24.5	24	23	22	21	20.5	19	18	16
CHL15-30	3		38	37	35.5	34	33	32	30	28	25

安装图

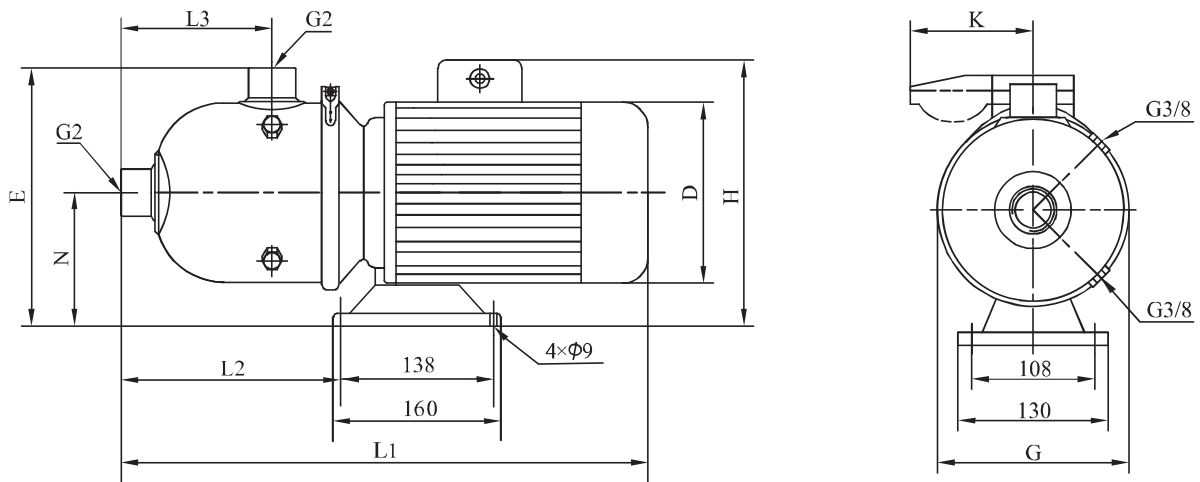

尺寸和重量

电机	型号	尺寸(mm)									重量(kg)
		L1	L2	L3	N	E	G	D	H	K	
三相/单相	CHL15-10	530	279	176	117	264	223	151/161	225/265	/91	20
	CHL15-20	563	279	176	118	265	223	171/176	235/270	/91	26
	CHL15-30	605	279	176	128	275	223	196/	259/		34



性能曲线

2900rpm

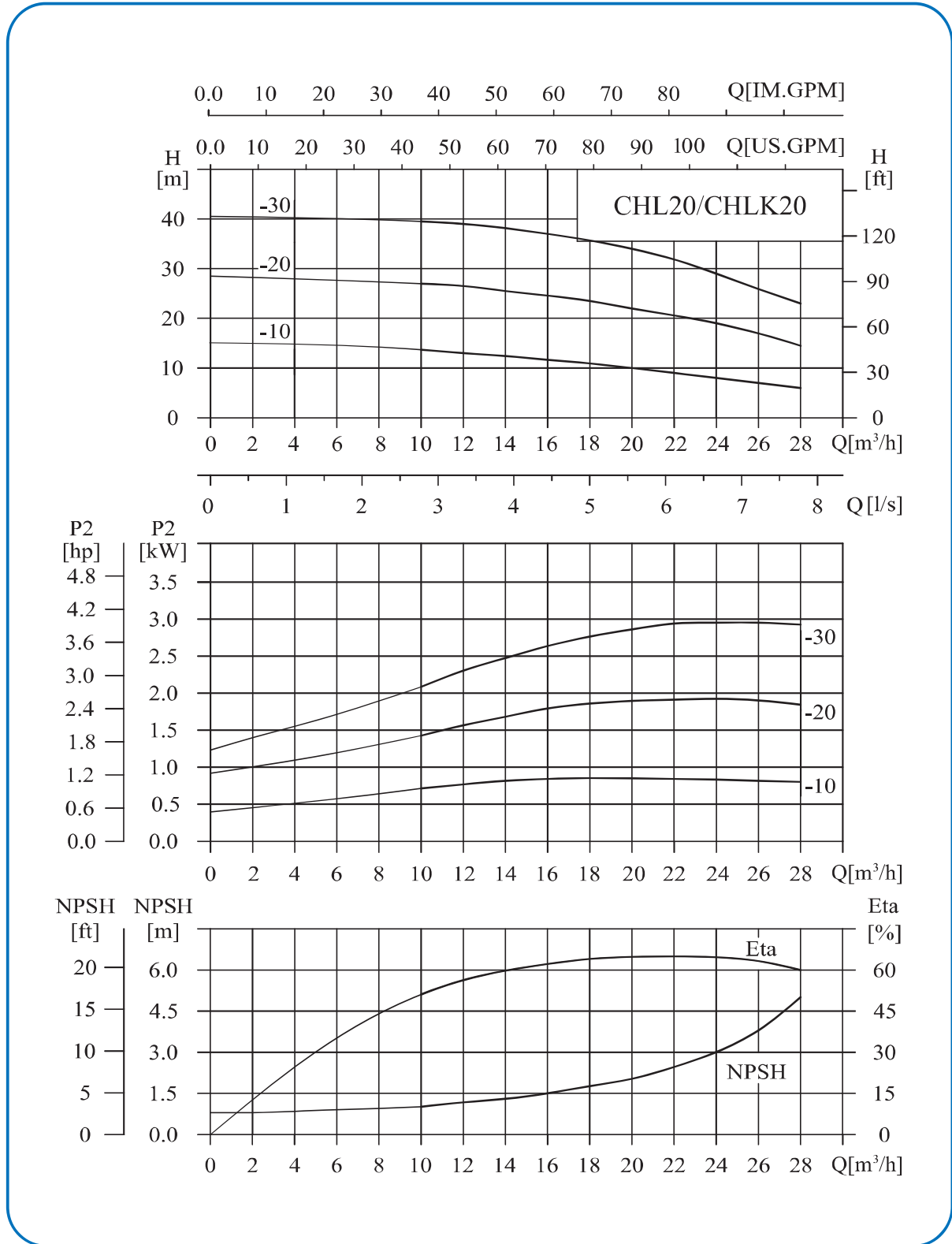

性能表

型号	配用电机 (kW)	Q(m <sup>3</sup> /h)	H (m)									
			10	12	14	16	18	20	22	24	26	28
CHL20-10	1.1		13.5	13	12.5	12	11	10	9	8	7	6
CHL20-10G	1.1		13.5	13	12.5	12	11	10	9	8	7	6
CHL20-20	2.2		27	26.5	25.5	25	23.5	22	20.5	18.5	17	14.5
CHL20-20G	2.2		27	26.5	25.5	25	23.5	22	20.5	18.5	17	14.5
CHL20-30	4		39.5	39	38	37.5	35.5	34	31.5	29	26	23

安装图

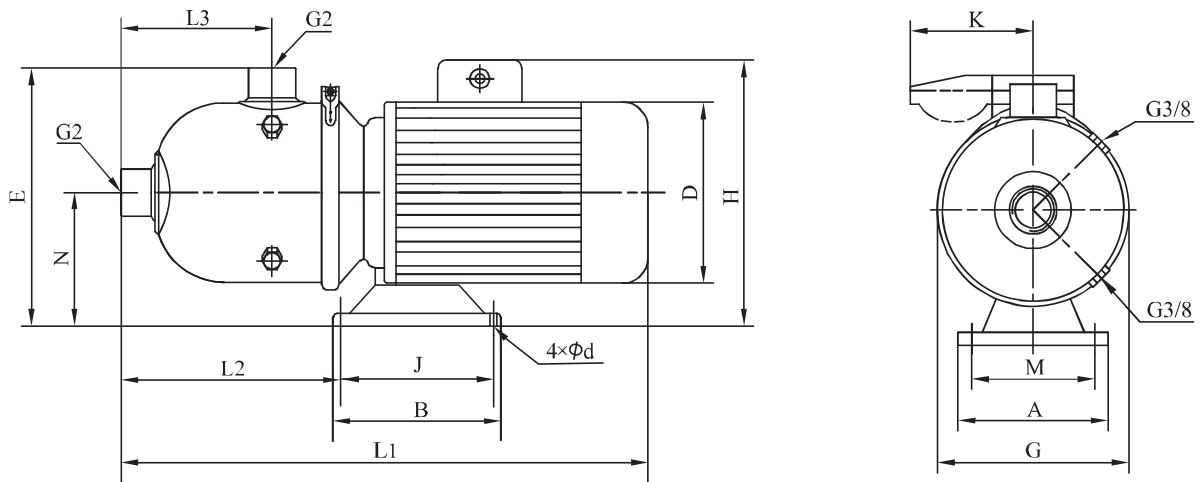

尺寸和重量

电机	型号	尺寸(mm)														重量 (kg)
		L1	L2	L3	N	E	G	A	M	B	J	d	D	H	K	
三相/单相	CHL20-10	530	279	176	117	264	223	130	108	160	138	9	151/161	230/265	/91	20
	CHL20-10G	480	199	95	117	249	193	130	108	160	138	9	151/161	230/265	/91	19
	CHL20-20	563	279	176	118	265	223	130	108	160	138	9	171/176	235/270	/91	26
	CHL20-20G	490	199	95	118	250	193	130	108	160	138	9	171/176	235/270	/91	25
	CHL20-30	612	357	176	120	267	223	220	190	170	140	12	213/	270/		40

性能曲线

2900rpm

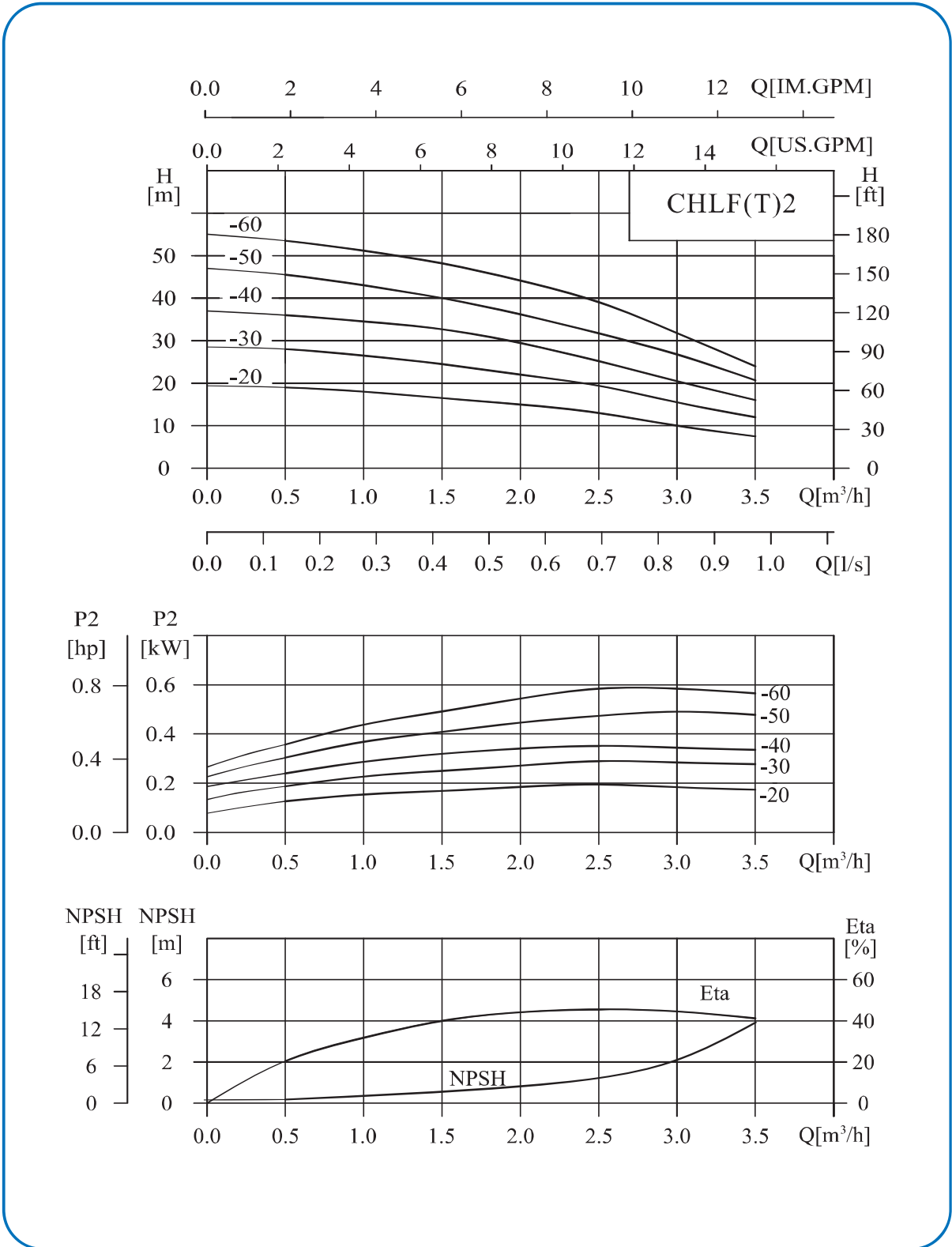

## 性能表

型号	配用电机 (kW)	Q(m <sup>3</sup> /h)	0.5	1.0	1.5	2.0	2.5	3.0	3.5
CHLF(T)2-20	0.37	H (m)	19	18	16.5	15	13	10	7.5
CHLF(T)2-30	0.37		28	26.5	24.5	22	19	15.5	12
CHLF(T)2-40	0.55		36	34.5	33	29	25	20.5	16
CHLF(T)2-50	0.55		45.5	43	40	36	31.5	26.5	20.5
CHLF(T)2-60	0.75		53.5	51	48	44	39	32	24

## 安装图

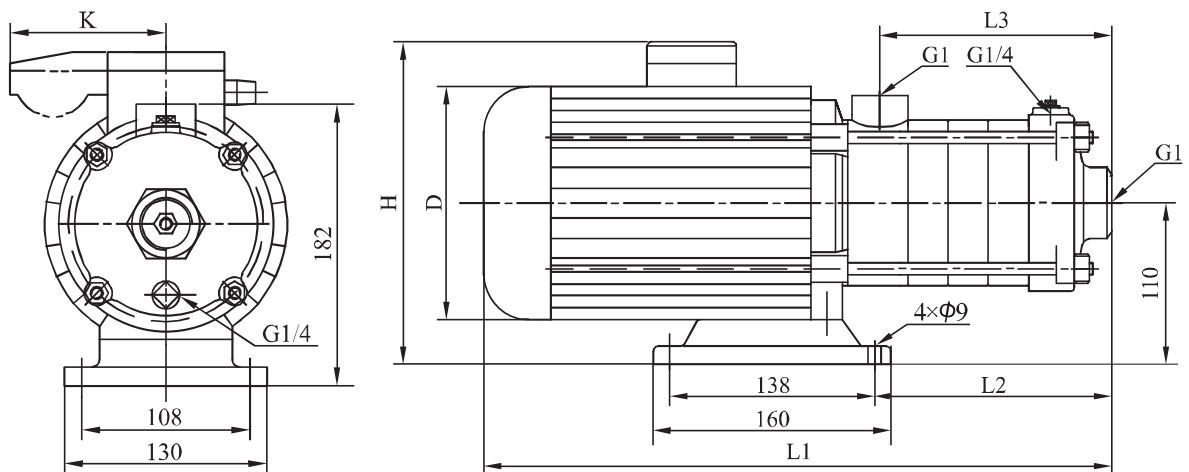

## 尺寸和重量

电机	型号	尺寸(mm)						重量(kg)
		L1	L2	L3	D	H	K	
三相/单相	CHLF(T)2-20	305	87	84	141	215/230	/62	9
	CHLF(T)2-30	323	105	102	141	215/230	/62	10
	CHLF(T)2-40	341	123	120	141	215/230	/62	11
	CHLF(T)2-50	359	141	138	141	215/230	/62	12
	CHLF(T)2-60	422	159	156	151/161	225/245	/91	15

性能曲线

2900rpm

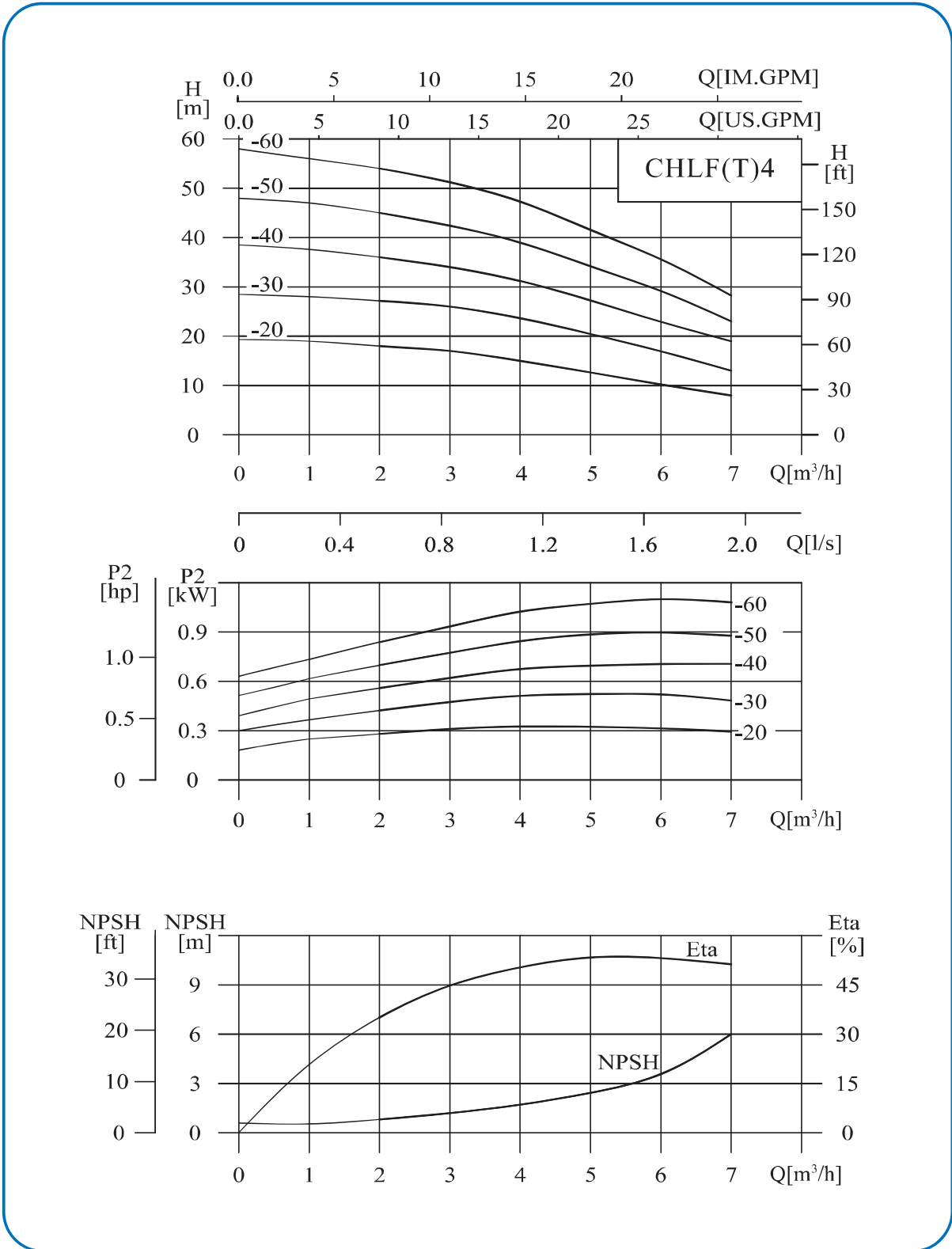

性能表

型号	配用电机 (kW)	Q(m <sup>3</sup> /h)	1	2	3	4	5	6	7
CHLF(T)4-20	0.37	H (m)	19	18	17	15	12.5	10	8
CHLF(T)4-30	0.55		28	27	26	23.5	20.5	17	13
CHLF(T)4-40	0.75		37.5	36	34	31	27	23	19
CHLF(T)4-50	1.1		47	45	42.5	39	34	29	23
CHLF(T)4-60	1.1		56	54	51	47	41.5	35.5	28

安装图

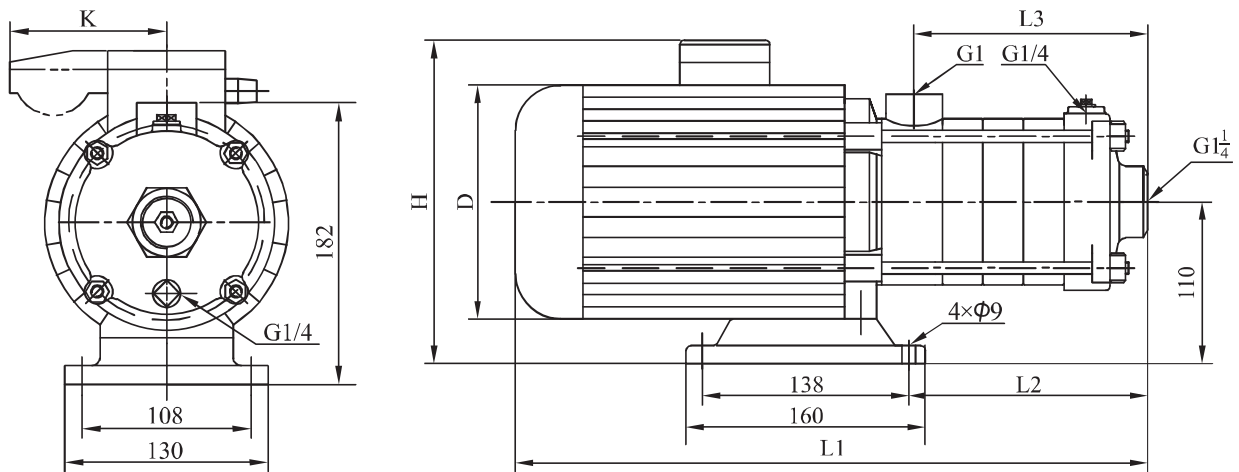

尺寸和重量

电机	型号	尺寸(mm)						重量(kg)
		L1	L2	L3	D	H	K	
三相/单相	CHLF(T)4-20	329	105	102	141	215/230	/62	10
	CHLF(T)4-30	356	132	129	141	215/230	/62	11
	CHLF(T)4-40	416	162	156	151/161	225/245	/91	14
	CHLF(T)4-50	455	188	183	151/161	225/245	/91	16
	CHLF(T)4-60	482	213	210	151/161	225/245	/91	17

性能曲线

2900rpm

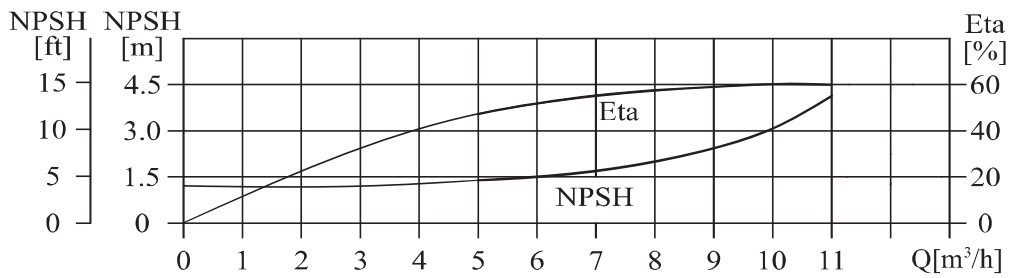
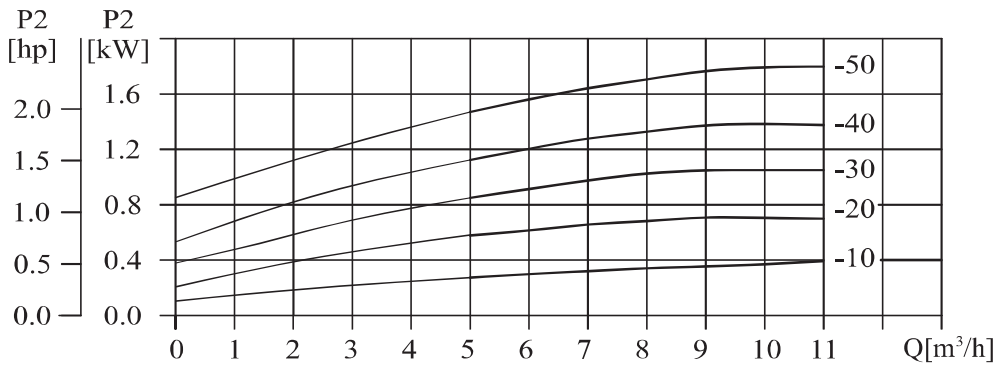
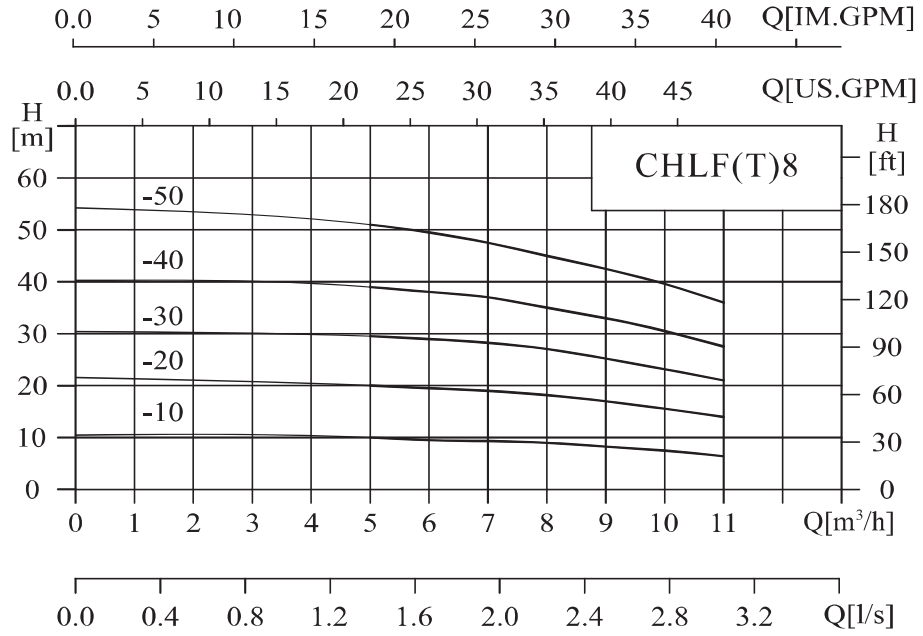

性能表

型号	配用电机 (kW)	Q(m <sup>3</sup> /h)	5	6	7	8	9	10	11
CHLF(T)8-10	0.75	H (m)	10	9.5	9.3	9	8	7.5	7
CHLF(T)8-20	0.75		20	19.5	19	18	17	15.5	14
CHLF(T)8-30	1.1		29.5	29	28	27	25	23	21
CHLF(T)8-40	1.5		39	38	37	35	33	30.5	27.5
CHLF(T)8-50	2.2		51	49.5	47.5	45	42.5	39.5	36

安装图

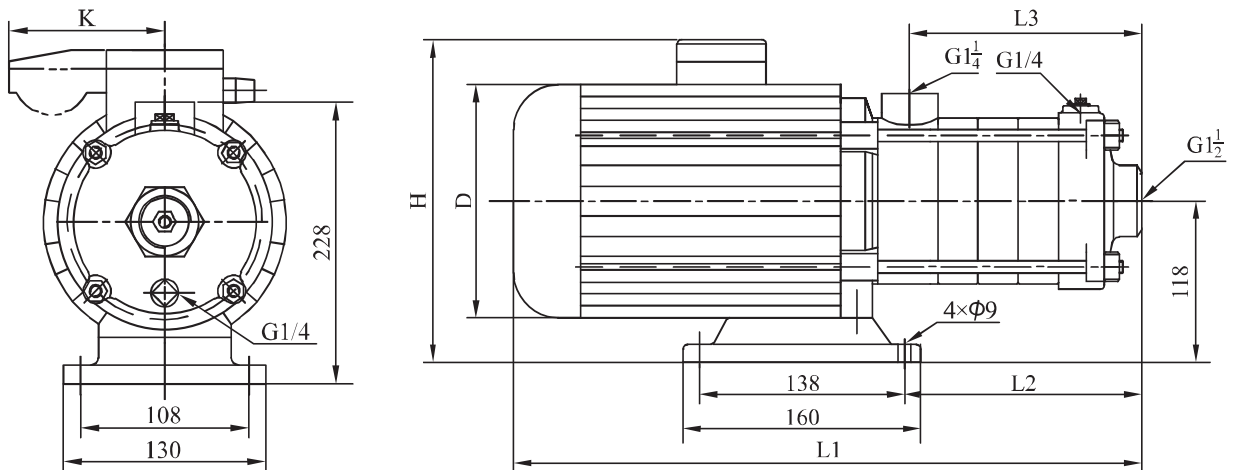

尺寸和重量

电机	型号	尺寸(mm)						重量(kg)
		L1	L2	L3	D	H	K	
三相/单相	CHLF(T)8-10	395	128	108	151/161	230/265	/91	17
	CHLF(T)8-20	395	128	108	151/161	230/265	/91	17
	CHLF(T)8-30	425	158	138	151/161	230/265	/91	19
	CHLF(T)8-40	490	188	168	171/176	240/270	/91	22
	CHLF(T)8-50	520	218	198	171/176	240/270	/91	25



性能曲线

2900rpm

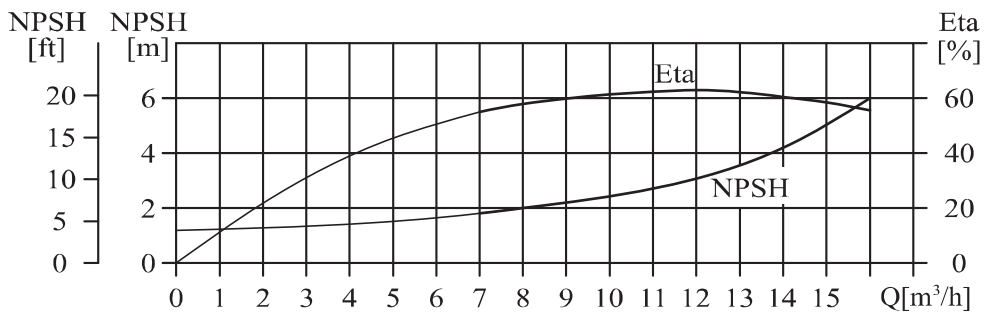
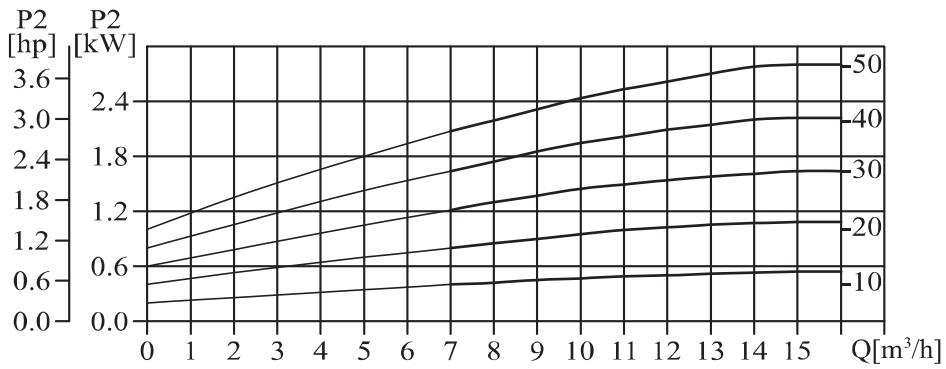
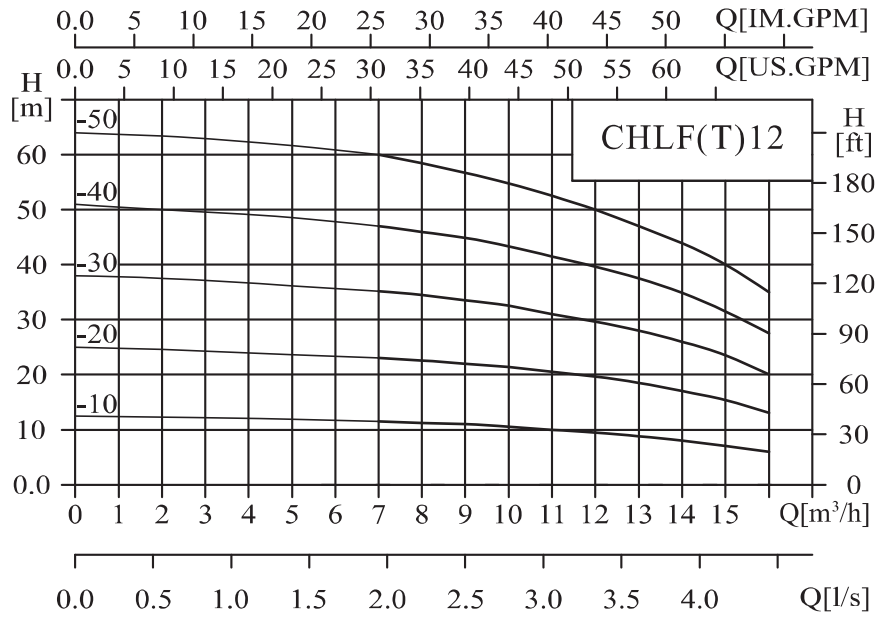

性能表

型号	配用电机 (kW)	Q(m <sup>3</sup> /h)	H(m)									
			7	8	9	10	11	12	13	14	15	16
CHLF(T)12-10	0.75		11.5	11.2	11	10.5	10	9.5	9	8	7	6
CHLF(T)12-20	1.2		23	22.5	22	21.5	20.5	19.5	18.5	17	15.5	13
CHLF(T)12-30	1.8		35	34.5	33.5	32.5	31	29.5	28	26	23.5	20
CHLF(T)12-40	2.4		47	46	45	43.5	41.5	39.5	37.5	35	31.5	27.5
CHLF(T)12-50	3		60	58	56.5	55	52.5	50	47	44	40	35

安装图

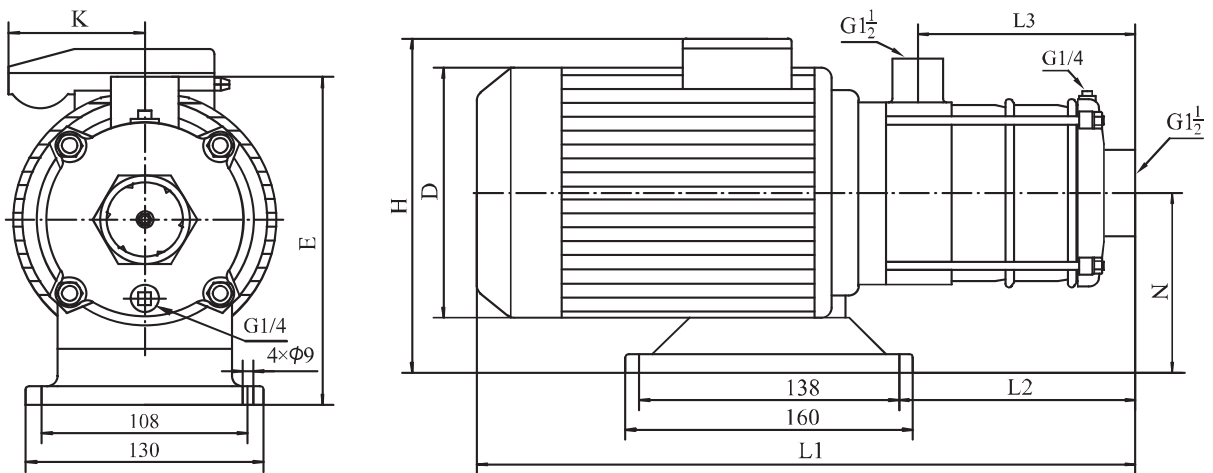

尺寸和重量

电机	型号	尺寸(mm)								重量(kg)
		L1	L2	L3	H	D	E	N	K	
三相/单相	CHLF(T)12-10	375/375	125	108	230/265	151/161	227	117	/91	18
	CHLF(T)12-20	375/395	125	108	230/265	151/161	227	117	/91	19
	CHLF(T)12-30	445/456	155	138	240/270	171/176	228	118	/91	28
	CHLF(T)12-40	475/486	185	168	240/270	171/176	228	118	/91	30
	CHLF(T)12-50	561/	215	198	259/	197/	238	128		36

性能曲线

2900rpm

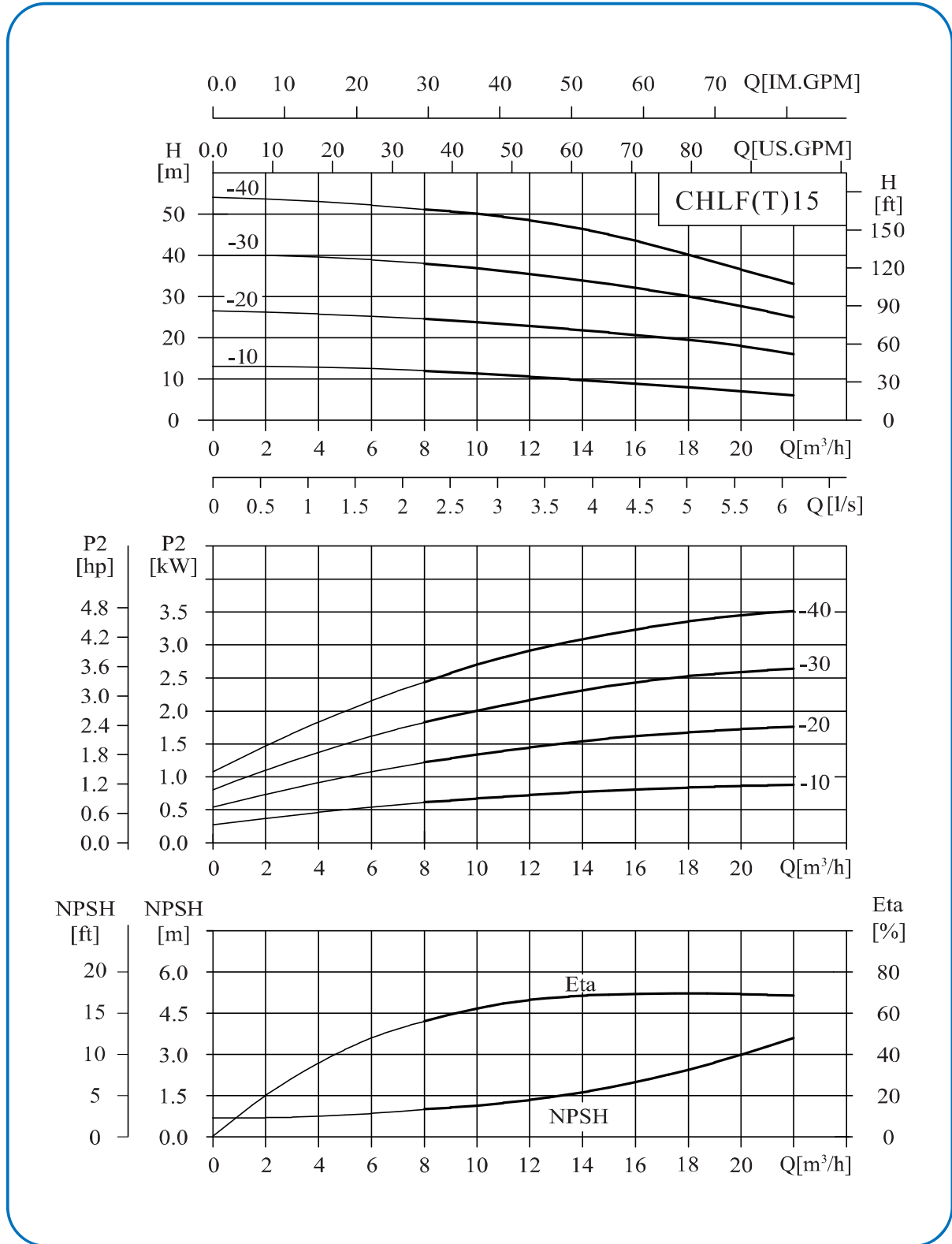

性能表

型号	配用电机 (kW)	Q(m <sup>3</sup> /h)	8	10	12	14	15	16	18	20	22
			H (m)								
CHLF(T)15-10	1.1		12	11	10.5	9.5	9	8.5	7.5	6.5	6
CHLF(T)15-20	2.2		24.5	24	23	22	21	20.5	19	18	16
CHLF(T)15-30	3		38	37	35.5	34	33	32	30	28	25
CHLF(T)15-40	4		51	50	48	46	45	43	40	37	33

安装图

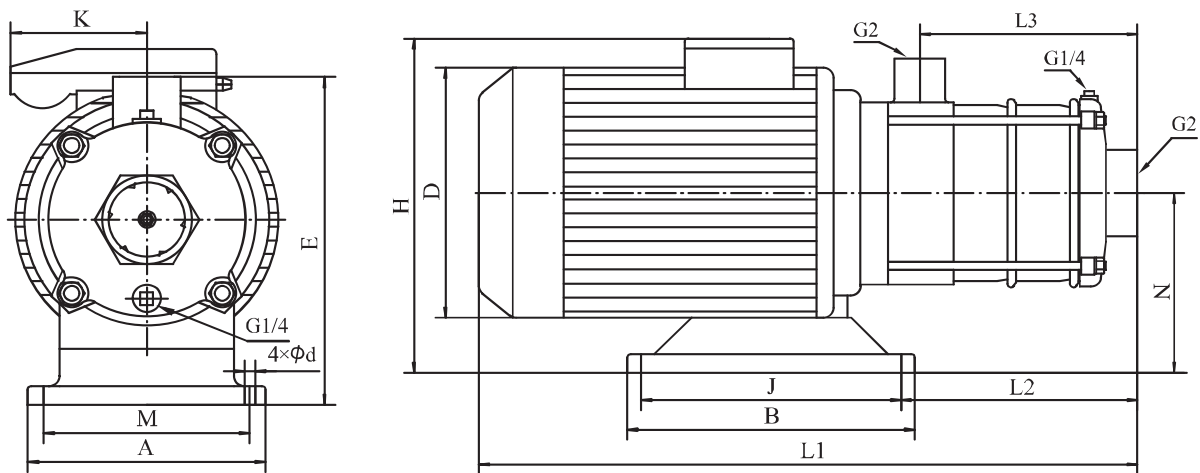

尺寸和重量

电机	型号	尺寸(mm)													重量 (kg)
		L1	L2	L3	H	D	E	N	A	M	B	J	d	K	
三相/单相	CHLF(T)15-10	400/420	150	126	230/265	151/161	227	117	130	108	160	138	9	/91	19
	CHLF(T)15-20	440/451	150	126	240/270	171/176	228	118	130	108	160	138	9	/91	27
	CHLF(T)15-30	544/	195	171	259/	197/	238	128	130	108	160	138	9		34
	CHLF(T)15-40	595/	336	216	270/	213/	230	120	221	190	170	140	12		41

性能曲线

2900rpm

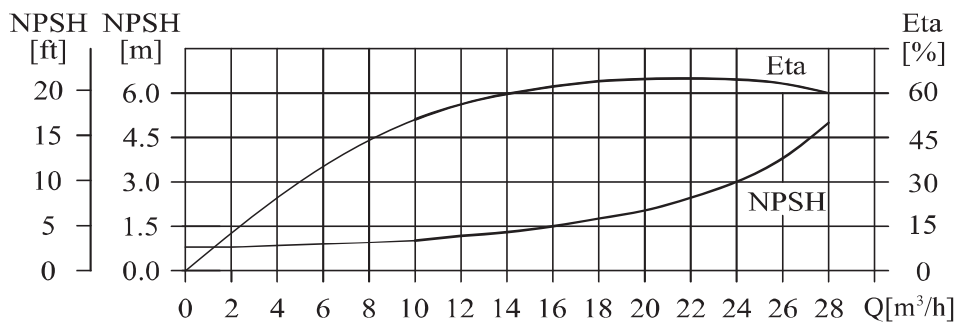
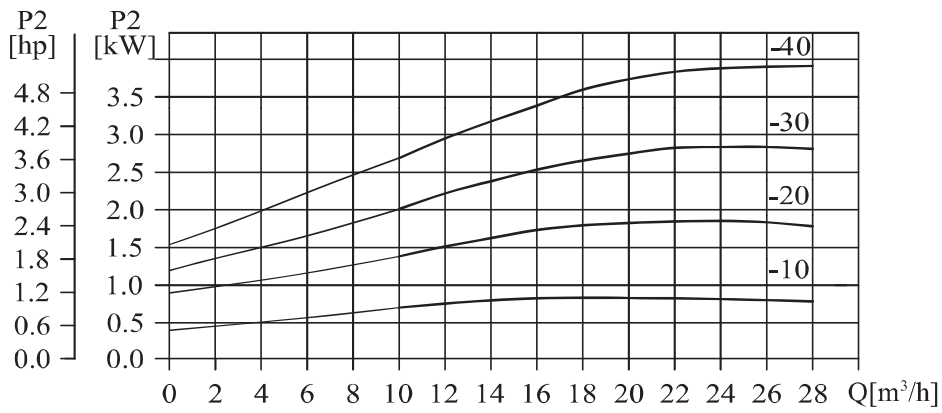
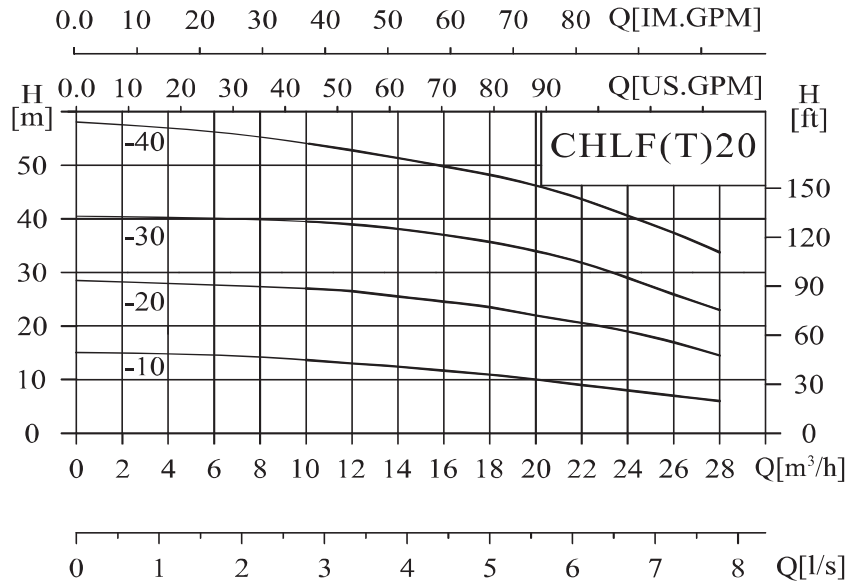

## 性能表

型号	配用电机 (kW)	Q(m <sup>3</sup> /h)	10	12	14	16	18	20	22	24	26	28
CHLF(T)20-10	1.1	H (m)	13.5	13	12.5	12	11	10	9	8	7	6
CHLF(T)20-20	2.2		27	26.5	25.5	25	23.5	22	20.5	18.5	17	14.5
CHLF(T)20-30	4		39.5	39	38	37.5	35.5	34	31.5	29	26	23
CHLF(T)20-40	4.4		53	52	51	50	48.5	46.5	43	40	36	32.5

## 安装图

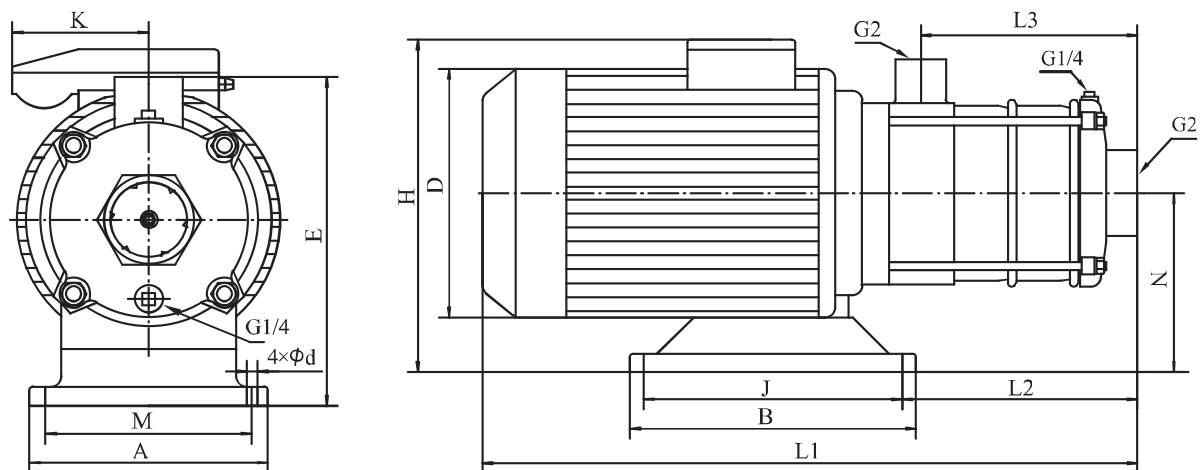

## 尺寸和重量

电机	型号	尺寸(mm)													重量(kg)
		L1	L2	L3	H	D	E	N	A	M	B	J	d	K	
三相/单相	CHLF(T)20-10	400/420	150	126	230/265	151/161	227	117	130	108	160	138	9	/91	19
	CHLF(T)20-20	440/451	150	126	240/270	171/176	228	118	130	108	160	138	9	/91	27
	CHLF(T)20-30	547/	291	171	270/	213/	230	120	221	190	170	140	12		40
	CHLF(T)20-40	592/	336	216	270/	213/	230	120	221	190	170	140	12		42



## 南方泵业股份有限公司

NANFANG PUMP INDUSTRY CO.,LTD.

公司地址：中国·杭州

服务热线：400-826-7722

电子邮箱：service@nanfang-pump.com

网址 (WEB)：www.cnppump.com



编号：190916

编码：1500008160

数据仅供参考：如有修改，恕不通知。

版权所有，盗版必究！